

VANJSKA PVC STOLARIJA MJ. 1:50

Dvodijelni PVC prozor koji se sastoji od dva otklopno zaokretna krila u građevinskom otvoru cca 135x160 cm

ST 1

KOM: 1

D: L:

- NAPOMENE: 1. SVAKO EVENTUALNO ODSUPANJE OD OPISA ILI SHEME MORA POTPISOM ODOBRI TI PROJEKTANT
2. SVE MJERE UGRADBE KONTROLIRATI U NARAVI

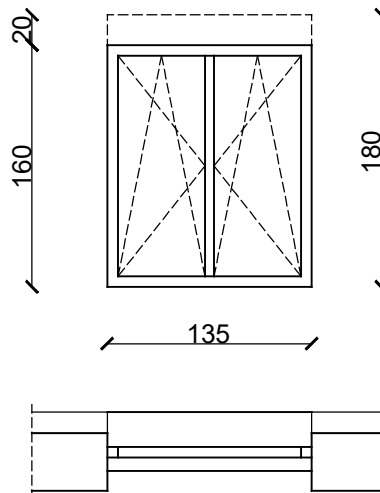

DAMIR LONČARIĆ
dipl.ing.arh.
OVLAŠTENI ARHITEKT
A 3412

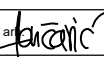
GRAĐEVINA:	Stambena građevina
LOKACIJA:	Sermageova ulica 15, Zagreb, na k.č. 5057, k.o. Centar
PROJEKT:	GLAVNI PROJEKT
VRSTA PROJEKTA:	Glavni projekt sanacije fasadnog sustava, kosog krova, poda prema negrijanom podrumu i ostakljenih elemenata pročelja postojeće višestambene zgrade u svrhu poboljšanja energetske učinkovitosti građevine
OZNAKA PROJEKTA:	KEINDL BAU_03_10_2015
TEHNIČKI DNEVNIK:	03_10_2015
GLAVNI PROJEKTANT:	Damir Lončarić, dipl. ing. arh. 
SURADNICI:	Tatjana Duranec, dipl. ing. arh. Vanja Keindl, dipl. ing. grad. Martina Radevska, mag. ing. aedif. Goran Degač, mag. ing. aedif. Filip Prekupec, mag. ing. aedif.
IZRADIO:	KEINDL BAU j.d.o.o., Trsje 44, Zagreb OIB: 09254852356 Direktorica: Vanja Keindl, dipl. ing. grad.
SADRŽAJ:	NOVO STANJE VANJSKA STOLARIJA ST 1
MJERILO:	1:50
LIST:	23

VANJSKA PVC STOLARIJA MJ. 1:50

Trodijelni PVC prozor koji se sastoji od dva otklopno zaokretna krila i jednog zaokretnog krila u građevinskom otvoru cca 220x160 cm

ST 2

KOM: 4

D:2 L:2

- NAPOMENE: 1. SVAKO EVENTUALNO Odstupanje od opisa ili sheme mora potpisom odobriti projektant
2. SVE MJERE UGRADBE kontrolirati u naravi

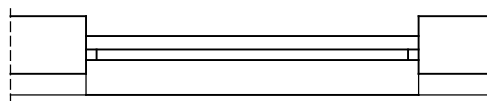
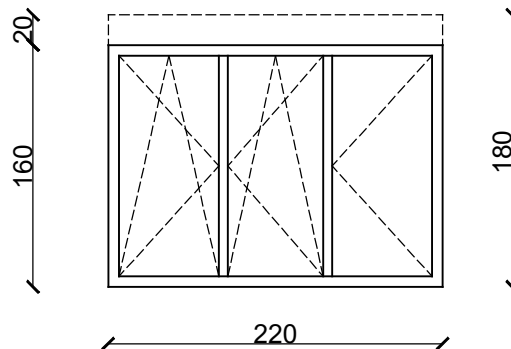

DAMIR LONČARIĆ
dipl.ing.arh.
OVLAŠTENI ARHITEKT
A 3412

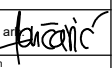
GRAĐEVINA:	Stambena građevina
LOKACIJA:	Sermageova ulica 15, Zagreb, na k.č. 5057, k.o. Centar
PROJEKT:	GLAVNI PROJEKT
VRSTA PROJEKTA:	Glavni projekt sanacije fasadnog sustava, kosog krova, poda prema negrijanom podrumu i ostakljenih elemenata pročelja postojeće višestambene zgrade u svrhu poboljšanja energetske učinkovitosti građevine
OZNAKA PROJEKTA:	KEINDL BAU_03_10_2015
TEHNIČKI DNEVNIK:	03_10_2015
GLAVNI PROJEKTANT:	Damir Lončarić, dipl. ing. arh. 
SURADNICI:	Tatjana Duranec, dipl. ing. arh. Vanja Keindl, dipl. ing. grad. Martina Radevska, mag. ing. aedif. Goran Degač, mag. ing. aedif. Filip Prekupec, mag. ing. aedif.
IZRADIO:	KEINDL BAU j.d.o.o., Trsje 44, Zagreb OIB: 09254852356 Direktorica: Vanja Keindl, dipl. ing. grad.
SADRŽAJ:	NOVO STANJE VANJSKA STOLARIJA ST 2
MJERILO:	1:50
LIST:	24

VANJSKA DRVENA STOLARIJA MJ. 1:50

Šesterodijelni drveni prozor koji se sastoji od četiri otklopna krila i dva fiksna krila u građevinskom otvoru cca 225x200 cm

ST 3

KOM: 2

D: L:

- NAPOMENE: 1. SVAKO EVENTUALNO ODSUPANJE OD OPISA ILI SHEME MORA POTPISOM ODOBRI TI PROJEKTANT
2. SVE MJERE UGRADBE KONTROLIRATI U NARAVI

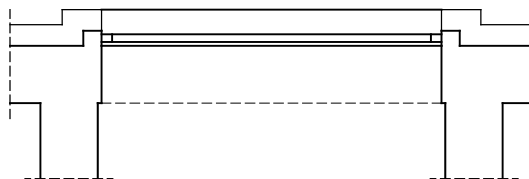
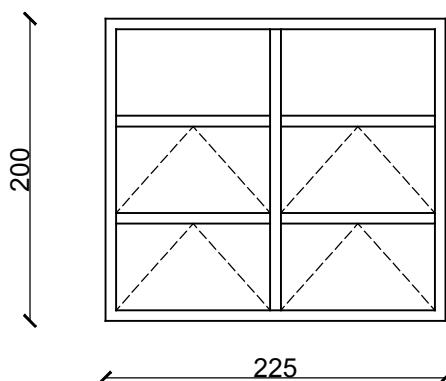

DAMIR LONČARIĆ
dipl.ing.arh.
OVLAŠTENI ARHITEKT
A 3412

GRAĐEVINA:	Stambena građevina		
LOKACIJA:	Sermageova ulica 15, Zagreb, na k.č. 5057, k.o. Centar		
PROJEKT:	GLAVNI PROJEKT		
VRSTA PROJEKTA:	Glavni projekt sanacije fasadnog sustava, kosog krova, poda prema negrijanom podrumu i ostakljenih elemenata pročelja postojeće višestambene zgrade u svrhu poboljšanja energetske učinkovitosti građevine		
OZNAKA PROJEKTA:	KEINDL BAU_03_10_2015		
TEHNIČKI DNEVNIK:	03_10_2015		
GLAVNI PROJEKTANT:	Damir Lončarić, dipl. ing. arh. 		
SURADNICI:	Tatjana Duranec, dipl. ing. arh. Vanja Keindl, dipl. ing. grad. Martina Radevska, mag. ing. aedif. Goran Degač, mag. ing. aedif. Filip Prekupec, mag. ing. aedif.		
IZRADIO:	KEINDL BAU j.d.o.o., Trsje 44, Zagreb OIB: 09254852356 Direktorica: Vanja Keindl, dipl. ing. grad.		
SADRŽAJ:	NOVO STANJE VANJSKA STOLARIJA ST 3		
MJERILO:	1:50	LIST:	25

VANJSKA ALUMINIJSKA STOLARIJA MJ. 1:50

Aluminijske fiksne žaluzine u građevinskom otvoru cca 220x40 cm

ST 4

KOM: 2

D: L:

- NAPOMENE: 1. SVAKO EVENTUALNO Odstupanje od opisa ili sheme mora potpisom odobriti projektant
2. SVE MJERE UGRADBE kontrolirati u naravi

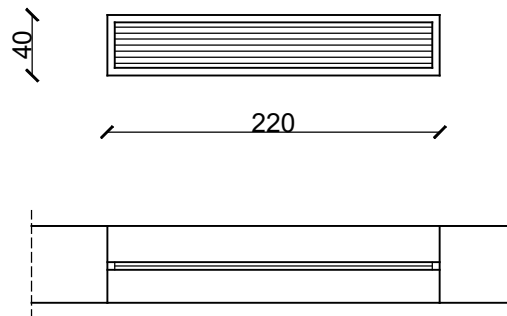

DAMIR LONČARIĆ
dipl.ing.arh.
OVLAŠTENI ARHITEKT
A 3412

GRADEVINA:	Stambena građevina		
LOKACIJA:	Sermageova ulica 15, Zagreb, na k.č. 5057, k.o. Centar		
PROJEKT:	GLAVNI PROJEKT		
VRSTA PROJEKTA:	Glavni projekt sanacije fasadnog sustava, kosog krova, poda prema negrijanom podrumu i ostakljenih elemenata pročelja postojeće višestambene zgrade u svrhu poboljšanja energetske učinkovitosti građevine		
OZNAKA PROJEKTA:	KEINDL BAU_03_10_2015		
TEHNIČKI DNEVNIK:	03_10_2015		
GLAVNI PROJEKTANT:	Damir Lončarić, dipl. ing. arh.		
SURADNICI:	Tatjana Duranec, dipl. ing. arh. Vanja Keindl, dipl. ing. grad. Martina Radevska, mag. ing. aedif. Goran Degač, mag. ing. aedif. Filip Prekupec, mag. ing. aedif.		
IZRADIO:	KEINDL BAU j.d.o.o., Trsje 44, Zagreb OIB: 09254852356 Direktorica: Vanja Keindl, dipl. ing. grad.		
SADRŽAJ:	NOVO STANJE VANJSKA STOLARIJA ST 4		
MJERILO:	1:50	LIST:	26

VANJSKA ALUMINIJSKA STOLARIJA MJ. 1:50

Aluminijske fiksne žaluzine u građevinskom otvoru cca 56x52 cm

ST 5

KOM: 2

D: L:

- NAPOMENE: 1. SVAKO EVENTUALNO Odstupanje od opisa ili sheme mora potpisom odobriti projektant
2. SVE MJERE UGRADBE kontrolirati u naravi

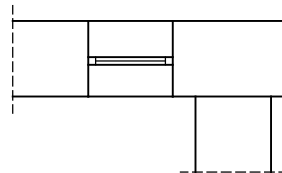
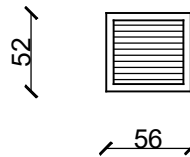

DAMIR LONČARIĆ
dipl.ing.arh.
OVLAŠTENI ARHITEKT
A 3412

GRAĐEVINA:	Stambena građevina		
LOKACIJA:	Sermageova ulica 15, Zagreb, na k.č. 5057, k.o. Centar		
PROJEKT:	GLAVNI PROJEKT		
VRSTA PROJEKTA:	Glavni projekt sanacije fasadnog sustava, kosog krova, poda prema negrijanom podrumu i ostakljenih elemenata pročelja postojeće višestambene zgrade u svrhu poboljšanja energetske učinkovitosti građevine		
OZNAKA PROJEKTA:	KEINDL BAU_03_10_2015		
TEHNIČKI DNEVNIK:	03_10_2015		
GLAVNI PROJEKTANT:	Damir Lončarić, dipl.ing.arh.		
SURADNICI:	Tatjana Duranec, dipl.ing.arh. Vanja Keindl, dipl.ing.grad. Martina Radevska, mag.ing.aedif. Goran Degač, mag.ing.aedif. Filip Prekupec, mag.ing.aedif.		
IZRADIO:	KEINDL BAU j.d.o.o., Trsje 44, Zagreb OIB: 09254852356 Direktorica: Vanja Keindl, dipl.ing.grad.		
SADRŽAJ:	NOVO STANJE VANJSKA STOLARIJA ST 5		
MJERILO:	1:50	LIST:	27

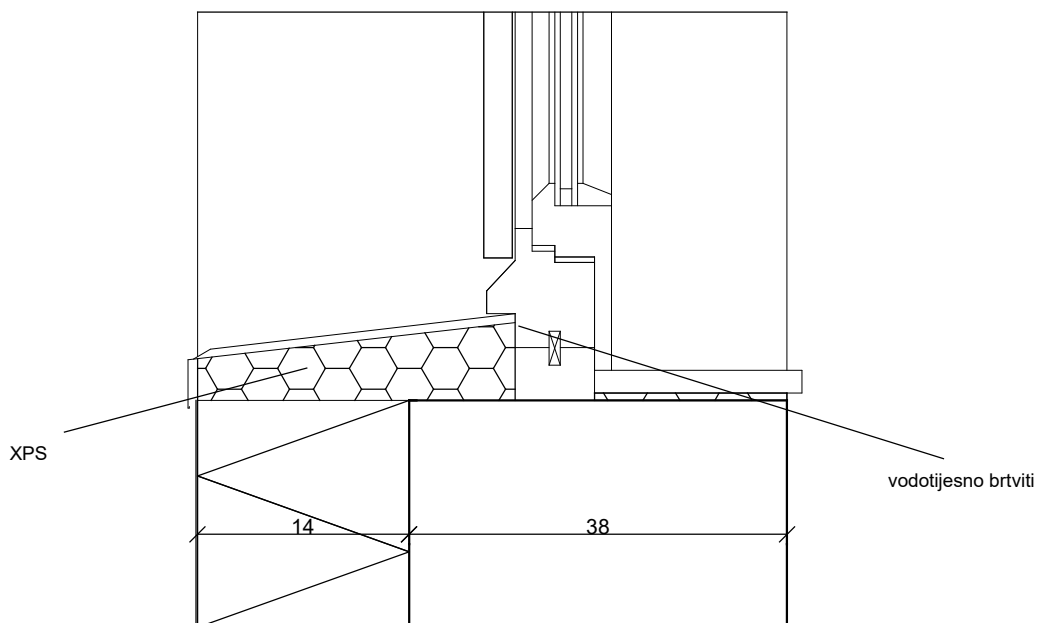

- VZ1
- vapnena žbuka d=4 cm
 - puna opeka d=38 cm
 - vapnena žbuka d=3 cm
 - EPS d=14 cm
 - polimercementna žbuka armirana staklenom mrežicom d=0,2 cm



DAMIR LONČARIĆ
dipl.ing.arh.
OVLAŠTENI ARHITEKT
A 3412

GRADEVINA:	Stambena građevina
LOKACIJA:	Sermageova ulica 15, Zagreb, na k.č. 5057, k.o. Centar
PROJEKT:	GLAVNI PROJEKT
VRSTA PROJEKTA:	Glavni projekt sanacije fasadnog sustava, kosog krova, poda prema negrijanom podrumu i ostakljenih elemenata pročelja postojeće višestambene zgrade u svrhu poboljšanja energetske učinkovitosti građevine
OZNAKA PROJEKTA:	KEINDL BAU_03_10_2015
TEHNIČKI DNEVNIK:	03_10_2015
GLAVNI PROJEKTANT:	Damir Lončarić, dipl. ing. arh. 
SURADNICI:	Tatjana Đuranec, dipl. ing. arh. Vanja Keindl, dipl. ing. grad. Martina Radevska, mag. ing. aedif. Goran Degač, mag. ing. aedif. Filip Prekupec, mag. ing. aedif.
IZRADIO:	KEINDL BAU J.d.o.o., Trsje 44, Zagreb OIB: 09254852356 Direktorica: Vanja Keindl, dipl. ing. grad.
SADRŽAJ:	DETALJ 5 - PRESJEK PROZORA SA PROZORSKOM KLUPICOM
MJERILO:	1:5
LIST:	32

VZ1

- vapnena žbuka d=4 cm
- puna opeka d=38 cm
- vapnena žbuka d=3 cm
- EPS d=14 cm
- polimercementna žbuka armirana staklenom mrežicom d=0,2 cm

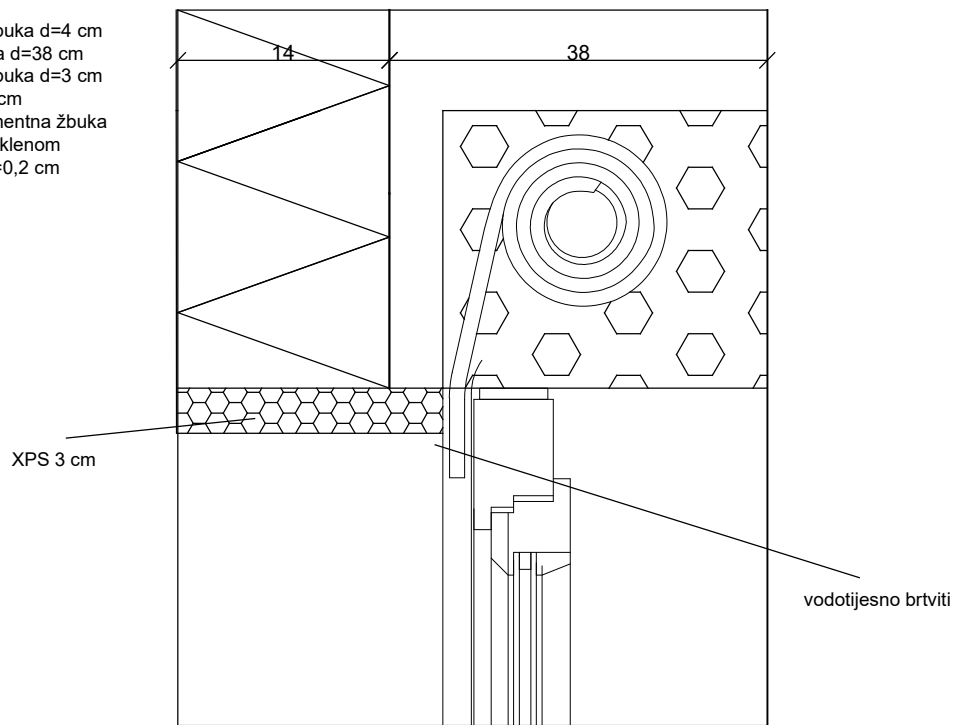

DAMIR LONČARIĆ
dipl.ing.arh.
OVLAŠTENI ARHITEKT
A 3412

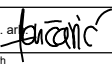
GRADEVINA:	Stambena građevina
LOKACIJA:	Sermageova ulica 15, Zagreb, na k.č. 5057, k.o. Centar
PROJEKT:	GLAVNI PROJEKT
VRSTA PROJEKTA:	Glavni projekt sanacije fasadnog sustava, kosog krova, poda prema negrijanom podrumu i ostakljenih elemenata pročelja postojeće višestambene zgrade u svrhu poboljšanja energetske učinkovitosti građevine
OZNAKA PROJEKTA:	KEINDL BAU_03_10_2015
TEHNIČKI DNEVNIK:	03_10_2015
GLAVNI PROJEKTANT:	Damir Lončarić, dipl. ing. arh. 
SURADNICI:	Tatjana Đuranec, dipl. ing. arh. Vanja Keindl, dipl. ing. grad. Martina Radevska, mag. ing. aedif. Goran Degač, mag. ing. aedif. Filip Prekupec, mag. ing. aedif.
IZRADIO:	KEINDL BAU J.d.o.o., Trsje 44, Zagreb OIB: 09254852356 Direktorica: Vanja Keindl, dipl. ing. grad.
SADRŽAJ:	DETALJ 6 - PRESJEK PROZORA I KUTIJE ZA ROLETE
MJERILO:	1:5
LIST:	33